

FS 38

STIHL



2 - 26

Használati utasítás



Tartalomjegyzék

1	Ehhez a használati utasításhoz.....	2
2	Biztonsági előírások és munkatechnika.....	2
3	A vágószerszám, a védő, a fogantyú és a hordheveder engedélyezett kombinációi....	9
4	A körfogantyú felszerelése.....	9
5	A védőberendezések felszerelése.....	10
6	A vágószerszám felszerelése.....	11
7	Üzemanyag.....	13
8	Üzemanyag betöltése.....	14
9	Motor beindítása / leállítása.....	15
10	Üzemeltetési tanácsok.....	17
11	Levegőszűrő tisztítása.....	18
12	A gázosító beállítása.....	18
13	Gyújtógyertya.....	19
14	Motor működése.....	20
15	A berendezés tárolása.....	20
16	A nyírőfej karbantartása.....	20
17	Ellenőrzés és karbantartás a szakkereskedésben.....	21
18	Karbantartási és ápolási tanácsok.....	22
19	Az elkopás csökkentése és a károsodások elkerülése.....	23
20	Fontos alkotórészek.....	23
21	Műszaki adatok.....	24
22	Javítási tanácsok.....	25
23	Eltávolítása.....	25
24	EK Megfelelőségi nyilatkozat.....	25
25	A gyártó UK/CA megfelelőségi nyilatkozata.....	26

1 Ehhez a használati utasításhoz

1.1 Képi szimbólumok

A berendezésen található képi szimbólumok jelentését ebben a használati utasításban részletesen ismertettük.

A berendezéstől és a felszereltségtől függően a berendezésen a következő képi szimbólumokat helyezhetik el.



Üzemanyagtartály; benzinből és motorolajból álló üzemanyag-keverék



A dekompresszorszepel működtetése



Kézi üzemanyagpumpa



A kézi üzemanyagpumpa működtetése



Tubusos zsír



A beszívott levegő vezetése: Nyári működtetés



A beszívott levegő vezetése: Téli működtetés



Fogantyúfűtés

1.2 A szövegrészek jelölése



FIGYELMEZTETÉS

Figyelmeztetés baleset- és személyi sérülés, valamint jelentős anyagi károk veszélyére.

TUDNIVALÓ

Figyelmeztetés a berendezés vagy az alkotórészek sérülésének veszélyére.

1.3 Műszaki továbbfejlesztés

A STIHL cég valamennyi gépének és munkaeszközének állandó továbbfejlesztésén fáradozik; ezért a gép formájára, műszaki paramétereire és felszerelésére vonatkozóan a változtatás jogát fenntartjuk.

Ezért az ebben a használati utasításban közölték alapján, és az ábrák szerint támasztott követeléseknek eleget tenni nem tudunk.

2 Biztonsági előírások és munkatechnika



Az ezzel a motoros berendezéssel végzett munka során különleges biztonsági intézkedéseket kell fogantatni, mivel a munka gyorsabban végezhető, mint sarlóval és mert a munkavégzés a vágószerszám nagyon nagy fordulatszáma mellett történik.



Az első üzembe helyezés előtt figyelmesen át kell olvasni a teljes használati utasítást és biztonságos helyen kell őrizni azt a későbbi használathoz. A használati utasításban közölt szabályok figyelmen kívül hagyása életveszélyt okozhat.

Tartsa be az adott országban érvényes biztonsági előírásokat, pl. a szakmai szervezetek, a társadalombiztosítási pénztárak, a munkavédelmi hatóságok és hasonló előírásait.

Aki először dolgozik a motoros berendezéssel: Kérje meg az eladót vagy más szakembert, hogy mutassa be a berendezés biztonságos használatát – vagy vegyen részt szaktanfolyamon.

Fiatalkorúak nem dolgozhatnak a motoros berendezéssel – kivéve azokat a 16 éven felüli fiatalokat, akik felügyelet melletti betanításon vesznek részt.

Tartsa távol a gyermekeket, az állatokat és a nézelődőket.

Ha a motoros berendezést nem használja, akkor azt úgy állítsa le, hogy az senkit se veszélyeztessen. Illetéktelenek ne férjenek hozzá a motoros berendezéshez.

A felhasználó tartozik felelősséggel a más személyeket vagy azok tulajdonát érintő balesetekért, illetve veszélyekért.

A motoros berendezést csakis olyan személyeknek adja oda vagy kölcsönözze, akik ezt a kivitelt és annak kezelését jól ismerik – minden esetben adja át a használati utasítást is.

A hangot kibocsátó motoros gépek használatának időtartamát országos és helyi előírások korlátozhatják.

Aki a motoros berendezéssel dolgozik, legyen kipihent, egészséges és jó állapotban.

Aki egészségügyi okok miatt nem végezhet nehéz testi munkát, az kérdezze meg kezelőorvosát, hogy dolgozhat-e a motoros berendezéssel.

Csak szívritmusszabályozóval rendelkezőknek szóló tanácsok: A gép gyújtóberendezése nagyon gyenge elektromágneses erőteret gerjeszt. Ennek hatása bizonyos típusú szívritmusszabályozók esetén nem zárható ki teljesen. Az egészségügyi kockázatok elkerülése érdekében a STIHL javasolja, hogy érdeklődjön kezelőorvosánál és a szívritmus-szabályozó gyártójánál.

Alkohol fogyasztása után, ill. a reakcióképességet csökkentő gyógyszerek vagy drogok hatása alatt tilos a motoros berendezéssel dolgozni.

A motoros berendezést - a hozzávaló szerszámától függően - csak fű és mezei vadnövények kaszálására, vagy ennek megfelelő tevékenységre használja.

A motoros berendezés alkalmazása más célból tilos, mivel az baleseteket, vagy a motoros berendezés károsodását okozhatja. A berendezésen semmilyen változtatás sem végezhető – ez

is balesetet vagy a motoros berendezés károsodását okozhatja.

Csakis olyan vágószerszámokat vagy tartozékokat alkalmazzon, amelyek használatát a STIHL ehhez a motoros berendezéshez engedélyezte, vagy amelyek műszaki szempontból egyenértékűek. Az ezzel kapcsolatos kérdéseikkel forduljanak a márkaszervizhez. Csak nagyon jó minőségű szerszámokat és tartozékokat használjon. Különben balesetek adódhatnak, vagy a motoros berendezésben károk keletkezhetnek.

A STIHL eredeti STIHL szerszámok és tartozékok használatát ajánlja. Azok tulajdonságai szempontjából optimálisan megfelelnek a terméknek és a felhasználó követelményeinek.

A berendezésen ne végezzen semmilyen változtatást – az a biztonságot veszélyeztetheti. Azokért a személyi sérülésekért és anyagi károkért, amelyek a nem engedélyezett adapterek használata miatt következnek be, a STIHL semmilyen felelősséget nem vállal.

A berendezés tisztításához ne használjon magasnyomású tisztítókészüléket. Az erős víz-sugár megrongálhatja a berendezés alkatrészeit.

A motoros berendezés védőeleme nem védi a berendezés kezelőjét minden, a vágószerszám által felvert idegen tárggyal (kő, üveg, drót stb.) szemben. Ezek a tárgyak könnyen visszapatlanhatnak, a berendezés kezelőjének sérülést okozva.

2.1 Ruházat és felszerelés

Viseljen az előírásnak megfelelő ruházatot és felszerelést.



A ruházat legyen a célnak megfelelő, és ne akadályozza a mozgásban. Testhez simuló ruházat – egybeszabott overall, nem munkaköpeny.



Ne viseljen olyan ruházatot, amely beakadhat fába, bozótba vagy a gép mozgó alkatrészeibe. Sál, nyakkendő és ékszer viselete is tilos. A hosszú haját úgy kösse össze és úgy rögzítse, hogy az a vállá felett legyen.



Viseljen recézett, csúszásgátló talpú erős cipőt.

**FIGYELMEZTETÉS**

A szemsérülések veszélyének elkerülése érdekében az EN 166 szabvány szerinti, szorosan az archoz simuló védőszemüveget kell viselni. Ügyeljen a védőszemüveg szabályos illeszkedésére.

Viseljen arcvédőt és ügyeljen annak szabályos illeszkedésére. Az arcvédő nem elegendő a szem védelmére.

Viseljen "személyi" hallásvédőt – pl. hallásvédő tokot.



Ellenálló anyagú (pl. bőr) erős munkakesztyűt kell viselni.

A STIHL a személyi védőfelszerelések széles skáláját kínálja.

2.2 A motoros berendezés szállítása

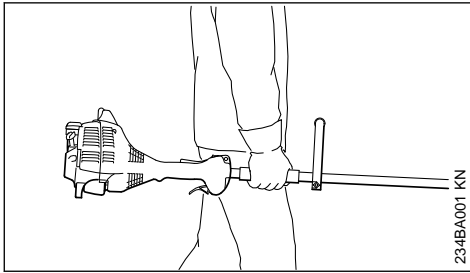

Mindig állítsa le a motort.

A motoros berendezést a szárnál, illetve a körfogantyúnál fogva kiegyensúlyozva vigye.

Járműveken: Ügyeljen arra, hogy a berendezés ne dőljön el, ne sérülhessen meg és az üzemanyag ne folyhasson ki belőle.

2.3 Tankolás



A benzín rendkívül gyúlékony – A nyílt lángtól tartson megfelelő távolságot – az üzemanyagot ne csepegtesse el – dohányozni tilos.

Tankolás előtt állítsa le a motort.

Addig ne tankoljon, amíg a motor forró – az üzemanyag kifolyhat – **Tűzveszély!**

A tanksapkát óvatosan nyissa ki, hogy a fennálló túlnyomás lassan csökkenjen és az üzemanyag ne freccsenjen ki.

A tankolás csakis jól szellőzött helyen történjen. Az üzemanyag kilocsanása esetén a motoros berendezést azonnal tisztítsa meg – a ruházatra ne kerüljön üzemanyag; máskülönben azonnal öltözzön át.



A feltankolás után a tanksapkát a lehető leghamarabban húzza meg.

Ezáltal csökken annak veszélye, hogy a tanksapka a motor rezgése miatt kinyílik és az üzemanyag kifolyik.

Ügyeljen a tömítetlenségekre – ha az üzemanyag szivárog, akkor a motort beindítani tilos – **Életveszély égési sérülések miatt!**

2.4 Teendők a beindítás előtt

Ellenőrizze a motoros berendezés üzembiztos állapotát – ehhez tartsa be a használati utasítás megfelelő fejezetét:

- Vizsgálja meg az üzemanyagrendszert a tömítettség szempontjából, különös tekintettel az olyan látható alkatrészekre, mint pl. a tanksapka, a tömlőkötések és a kézi üzemanyagpumpa (csak kézi üzemanyagpumpával rendelkező motoros berendezéseknél). Tömítetlenségek vagy sérülés esetén a motort nem szabad beindítani – **Tűzveszély!** Az üzembe helyezést megelőzően a berendezést márkaszervizben meg kell javíttatni
- a vágószerszám, a védő, a fogantyú és a heveder engedélyezett kombinációját alkalmazza; valamennyi alkatrész az előírásoknak megfelelően legyen felszerelve. Nem fém vágószerszám – **Sérülésveszély!**
- A kombinált retesz / a stop kapcsoló legyen könnyen a **STOP** ill. a **0** irányba állítható
- A gázemelőzár (ha van) és a gázemelőtű legyen könnyen mozgatható – a gázemelőtű önmagától ugorjon vissza az üresjárati állásba
- Ellenőrizze a gyújtásvezeték-dugasz szoros illeszkedését – lazán illeszkedő dugasz esetén szikra képződhet, amely meggyújthatja a kiáramló üzemanyag-levegő keveréket – **Tűzveszély!**
- Vágószerszám: legyen megfelelően felszerelve, szorosan illeszkedjen és legyen kifogástalan állapotban.
- Ellenőrizze a védőfelszereléseket (pl. a vágószerszámhoz való védőt), hogy azok nem sérültek-e, ill. hogy mennyire kopottak. A sérült alkatrészeket cserélje ki. A berendezést ne használja sérült védővel

- ne végezzen semmiféle változtatást a kezelőelemeken vagy a biztonsági berendezéseken. Ne végezzen semmiféle változtatást a kezelőelemeken vagy a biztonsági berendezéseken
- A fogantyúk legyenek tiszták és szárazak, olaj- és szennyeződésmenyesek – ez fontos a motoros berendezés biztonságos kezeléséhez
- A hevedert és a fogantyú(ka)t a testméretnek megfelelően állítsa be

A motoros berendezést kizárólag üzembiztos állapotban szabad működtetni – **Balesetveszély!**

A hevederek használatakor adódó vészhelyzet esetére: Gyakorolja be a berendezés gyors levételét. A gyakorlás közben a berendezést ne ejtse a földre, így elkerülhető a gép rongálódása.

2.5 Motor indítása

Legalább 3 m távolságban a tankolás helyszínétől – nem zárt helyiségben.

Ezt a műveletet csak vízszintes talajon végezze; ügyeljen a stabil és biztonságos helyzetre; a motoros berendezést biztosan fogja – a vágószerzőszám semmilyen tárgyhoz, még a földhöz sem érhet hozzá, mert a beindításkor az szintén foroghat.

A motoros berendezést csakis egy személy kezelheti – senki más ne engedjen a gép 15 m körzetébe – még a beindításkor sem – az elpatlanó tárgyak miatt – **Sérülésveszély!**



Ne érjen a vágószerzőszámhoz – **Sérülésveszély!**

A motort ne indítsa be "kézben tartva" – a beindítást a használati utasítás szerint végezze.



A vágószerzőszám a gázemelő elengedése után még rövid ideig tovább forog – **Utánfutási hatás!**

Ellenőrizze a motor üresjáratú fordulató: A vágószerzőszám üresjáratban – elengedett gázemelővel – nyugalmi helyzetben legyen.

A gyúlékony anyagokat (pl. faforgácsokat, fakéregget, száraz fűvet, üzemanyagot) tartsa távol a forró kipufogó áramlattól és a kipufogó forró felületétől – **Tűzveszély!**

2.6 A berendezés tartása és vezetése

A motoros berendezést mindkét kézzel, a fogantyúknál fogva tartsa.

Mindig ügyeljen arra, hogy stabilan és biztonságosan álljon.

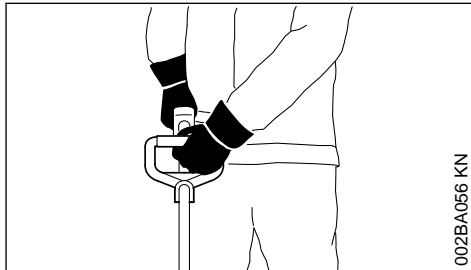

A bal kezét tegye a körfogantyúra, jobb kezét pedig a szár fogantyújára – a balkezesek is.

2.7 Munkavégzés közben

Ha veszély fenyeget, ill. vészhelyzetben azonnal állítsa le a motort – a kombitolókat / a Stop kapcsolót állítsa **STOP**, ill. **0** állásba.

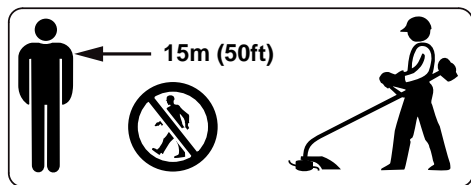

A használat helyszíne körüli széles területen a szanaszét repülő tárgyak balesetveszélyt okozhatnak, ezért 15 m sugarú körön belül további személyek nem tartózkodhatnak. Ezt a távolságot más tárgyakhoz (járművek, ablaküveg) képest is be kell tartani – **Anyagi kár veszélye!** A veszélyeztetés nem kizárható 15 m-nél nagyobb távolság esetén sem.

Ügyeljen a motor kifogástalan üresjáratú fordulatszámára, hogy a vágószerzőszám a gázemelő elengedése után már ne forogjon.

Az üresjáratú fordulatszámot rendszeresen ellenőrizze, ill. állítsa be. Ha a vágószerzőszám az üresjáratú fordulatszámán mégis mozog, akkor javíttassa meg a berendezést a szakszervizben.

Legyen óvatos jeges talajon, nedvesség, hó esetén, lejtőn, egyenetlen felületen stb. – **Csúszásveszély!**

Ügyeljen az akadályokra: fatörzsekre, gyökerekre – **Botlásveszély!**

Mindig ügyeljen arra, hogy stabilan és biztonságosan álljon.

Csakis a földön állva dolgozzon; sose dolgozzon bizonytalan testhelyzetben, létrán vagy emelő munkaállványon.

Ha hallásvédőt visel, akkor még nagyobb figyelem és körültekintés szükséges – mivel a veszélyt jelző zajok (többek között kiáltások, jelzőhangok és hasonlók) kevésbé észlelhetők.

Idejében tartson munkaszünetet a fáradtság és a kimerültség elkerülése érdekében – **Balesetveszély!**

Nyugodtan és megfontoltan dolgozzon – csak jó fény- és látási viszonyok mellett. Körültekintően dolgozzon, ne veszélyeztessen másokat.



Amikor a motor jár, a motoros berendezés mérgező kipufogógázokat bocsát ki. Ezek a gázok esetleg szagtalanok és láthatatlanok, és el nem égett szénhidrogén-vegyületeket, ill. benzolt tartalmazhatnak. A motoros berendezéssel tilos zárt vagy rosszul szellőzött helyiségekben dolgozni – ez a katalizátoros gépekre is vonatkozik.

Ha árkokban, gödrökben vagy szűk területen dolgozik, akkor mindig ügyeljen a megfelelő légcserére. **Életveszély mérgezés miatt!**

A munkálatot azonnal hagyja abba hányinger, fejfájás, látási zavarok (pl. ha a látókör beszűkül), hallászavarok, szédülés, csökkenő koncentráció képesség esetén – ezek a tünetek többek között a túl nagy mennyiségű kipufogófüst hatását is jelezhetik – **Balesetveszély!**

A motoros berendezést ne túl zajosan és lehetőleg kevés kipufogógázt termelve működtesse – a motort feleslegesen ne járassa, gázadagolás csak munkavégzés közben legyen.

Dohányozni tilos a berendezés használatakor és a motoros berendezés közvetlen közelében – **Tűzveszély!** Az üzemanyagrendszerből elillanó benzingőz rendkívül tűzveszélyes.

A munkavégzés közben keletkező por, pára és füst az egészségre ártalmas lehet. Erős por- és füstképződés esetén viseljen légzésvédőt.

Ha a motoros berendezés nem rendeltetészerű igénybe vételnek volt kitéve (pl. erőszakos hatások, ütés vagy esés miatt), akkor a további használat előtt feltétlenül ellenőrizze, hogy a berendezés üzembiztos állapotban van-e – lásd még a „Beindítás előtt” című részt is.

Mindenek előtt az üzemanyagrendszer szigetelését és a biztonsági berendezések megfelelő működését ellenőrizze. Azokat a motoros beren-

dezéseket, amelyek működése már nem üzembiztos, semmi esetre sem szabad tovább használni. Kétség esetén forduljon a márkakereskedőhöz.

Indítógáz állásban a munkavégzés tilos – a motor fordulatszám a gázemelőt ilyen beállításkor nem szabályozható.



Sose dolgozzon a berendezéshez és a vágószerszámhoz tartozó védő nélkül – az elpattanó tárgyak miatt **Sérülésveszély!**



Ellenőrizze a terepet: A kemény tárgyak – kövek, fém tárgyak és hasonló könnyen elpattanhatnak – 15 méternél nagyobb távolságra is – **Sérülésveszély!** – és a vágószerszámok, továbbá más tárgyak (pl. parkoló járművek, ablaküveg) sérülését okozhatják (anyagkárosítás).



Átláthatatlan, sűrűn benőtt területeken különös elővigyázatossággal dolgozzon.

Ha magasra nőtt bozótban, bokrok és sövények alatt kaszál: A munkamagasság a vágószer számmal legalább 15 cm –ne veszélyeztessen állatokat.

Mielőtt a berendezést felügyelet nélkül hagyná: A motort állítsa le.

A vágószer számot rendszeresen, rövid időközönként és érzékelhető elváltozás esetén azonnal ellenőrizze:

- Állítsa le a motort, tartsa megbízhatóan a berendezést, a vágószer számot pedig fékezési céljából nyomja a talajra
- Ellenőrizze az állapotot és szoros illeszkedést, ügyelve a beszakadásokra
- azonnal cserélje ki a sérült vágószer számot, még a csekély hajszáltrepedés esetén is

A vágószer szám befogási helyét rendszeresen tisztítsa meg a fűtől és a gáztól – a vágószer szám vagy a védőelem környékéről távolítsa el az eltömődés okát.

A vágószer szám cseréjéhez állítsa le a motort – **Sérülésveszély!**

A sérült vagy behasadozott vágószer számokat már ne használja tovább és azokat ne javítsa meg – például forrasztással vagy kiigazítással – alakváltozás (kiegyensúlyozatlanság).

A fellazult részecskék vagy töredékek könnyen leválhatnak és nagy sebességgel a kezelőszemélyhez vagy másokhoz csapódhatnak – **Igen súlyos sérülés veszélye!**

Amikor egy forgó vágószerszám köhöz vagy kemény tárgyhoz ütődik, szikrák keletkezhetnek, amelyek bizonyos körülmények között gyúlékony anyagokat gyújtanak meg. A száraz növényzet és a bozót is nagyon gyúlékony, különösen a forró, száraz időjárási viszonyok mellett. Tűzveszély esetén ne használja a fém vágószerszámot gyúlékony anyag, ill. száraz növényzet vagy bozót közelében. Feltétlenül érdeklődjön az illetékes erdészetnél, hogy van-e tűzveszély.

2.7.1 Nyírófejek használata esetén

Csakis az előírásoknak megfelelően felszerelt késsel ellátott védőt alkalmazzon, ezáltal a damil megfelelő hosszúságú lesz.

A kézzel utánállítható nyírófejek esetén a damil utánállításához feltétlenül állítsa le a motort – **Sérülésveszély!**

A helytelenül, túl hosszú damillal működtetett berendezés csökkenti a motor fordulatszámát munka közben. Ez a kuplung állandó csúszása miatt túlmelegedéshez vezet és a fontos működési egységek (pl. a kuplung, a gépház műanyagból készült alkotórészei) sérülését okozhatja – pl. az üresjáratban együtt forgó vágószerszám miatt – **Sérülésveszély!**

2.8 Rezgések

A berendezés huzamos használata esetén a rezgésektől vérkeringési zavarok jelentkezhetnek a kezekben ("fehérűj betegség").

Ezzel kapcsolatban általános érvényű használati időtartam nem adható meg, mivel az több tényezőtől függ.

A berendezés hosszabb időn keresztül használható, ha:

- a kezek védettek (meleg kesztyűvel)
- munkaszüneteket iktatnak be

A berendezés csak rövidebb ideig használható, ha:

- a berendezés kezelőjének különleges egyéni hajlam miatt rossz a vérkeringése (ismertetőjele: gyakran hideg ujjak, bizsergés)
- alacsony a külső hőmérséklet
- erősen szorítja a berendezést (az erős szorítás akadályozza a vérkeringést)

A berendezés rendszeres, huzamos használata és a felsorolt jelek (pl. ujjbizsergés) ismételt jelentkezése esetén forduljon szakorvoshoz.

2.9 Karbantartás és javítások

Rendszeresen tartsa karban a motoros berendezést. Csak a használati utasításban ismertetett karbantartási és javítási munkákat szabad elvégezni. Minden más munkát szakszervizzel végeztesse.

A STIHL javasolja, hogy a karbantartást és a javítást kizárólag STIHL szakszervizben végeztesse. A STIHL szakszervizek dolgozói rendszeres továbbképzésen vesznek részt, és ismerik a műszaki információkat.

Kizárólag nagyon jó minőségű alkatrészeket használjon. Különböző balesetek történhetnek, vagy károsodhat a berendezés. Az ezzel kapcsolatos kérdéseikkel forduljanak a szállítóhoz.

A STIHL cég az eredeti STIHL alkatrészek használatát ajánlja. Ezek az alkatrészek a berendezéshez kiválóan alkalmasak, és a felhasználó igényeihez vannak szabva.

Javítási, karbantartási és tisztítási munkálatok esetén mindig **állítsa le a motort – Sérülésveszély!** – Kivételek: A gázosító és az üresjárat fordulat szám beállítása.

A motort lehúzott gyújtásvezeték dugasz, vagy kicsavarozott gyújtógyertya esetén csak akkor hozza mozgásba, ha a kombiemeltyű / a stop kapcsoló **STOP** ill. **0** helyzetben áll – **Tűzveszély** a hengeren kívüli gyújtószikrák miatt.

A motoros berendezésnek sem a karbantartása, sem pedig tárolása ne történjen nyílt láng közelében – **Tűzveszély** az üzemanyag miatt!

A tanksapka szigetelését rendszeresen ellenőrizze.

Csakis kifogástalan állapotú, a STIHL cég által engedélyezett gyújtógyertyát – lásd: "Műszaki adatok" – használjon.

Ellenőrizze a gyújtókábelt (kifogástalan szigetelés, biztos csatlakozás).

Ellenőrizze a kipufogó kifogástalan állapotát.

Ne dolgozzon rossz, vagy leszerelt kipufogóval – **Tűzveszély!** – **Halláskárosodás!**

A forró kipufogót tilos megérinteni – **Égési sérülés veszély!**

2.10 Vágószerszámok és védőberendezések

Biztonsági okokból csak a vágószerszám, a védő, a fogantyú és a heveder használati utasí-

tásban engedélyezett készülékspecifikus kombinációt szabad a berendezésre szerelni.

Az íves szárú és körfogantyúval ellátott motoros kaszákon **csak nyírófejeket** szabad használni.

2.10.1 Szimbólumok a védőberendezéseken

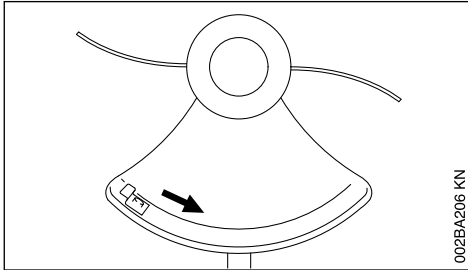

A vágószerszámok forgásirányát nyíl jelöli.

2.11 Kaszafej vágósinórral

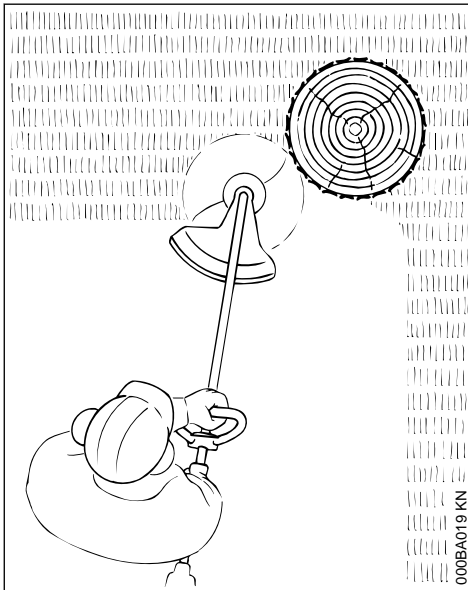

A finomabb "vágáshoz" – ezzel még a behasadozott szélek is egyenletesen kaszálhatóak a fatörzsek és a kerítésoszlopok körül – a fakéreg kevésbé sérül meg

! FIGYELMEZTETÉS

A vágószinórt tilos fémdróttal helyettesíteni – **Sérülésveszély!**

2.12 Nyírófej műanyag késekkel – STIHL PolyCut 6-3

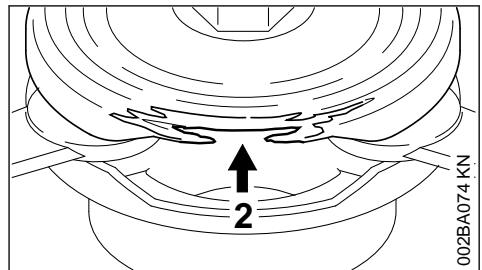
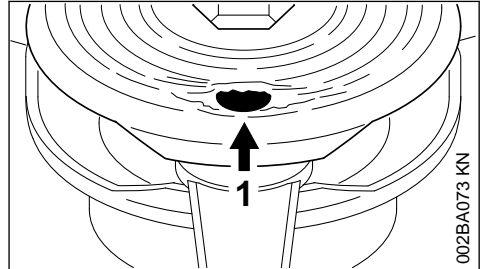

Akadálymentes rétszék kaszálásához (oszlop, kerítés, fák és hasonló akadályok nincsenek).

Feltétlenül tartsa be a PolyCut nyírófej karbantartására vonatkozó előírásokat!

Ügyeljen a kopásjelzésekre!

A PolyCut alsó részébe kopásjelzéseket építettek be.

Ha a kerek lyukak (1; nyíljal jelölve) egyike látható vagy a befelé kiálló szegély (2; nyíljal jelölve) elkopott, akkor a PolyCut 6-3 nyírófejet nem szabad tovább használni – azt új nyírófejre kell cserélni!

! FIGYELMEZTETÉS

Ha figyelmen kívül hagyják a kopásjelzéseket, akkor fennáll a veszélye annak, hogy a vágószerszám széttrörik és annak szétrepülő részei esetleg sérülést okoznak.



A kés széttörése miatti balesetveszély csökkentése érdekében ügyelni kell arra, hogy az ne

érintkezzen kővel, fémmel vagy hasonló tárggyal!

késen repedés jelentkezik, akkor a Polycut **összes** kését ki kell cserélni!

Rendszeresen vizsgálja meg a PolyCut kését, hogy nincsenek-e rajta repedések. Ha az egyik

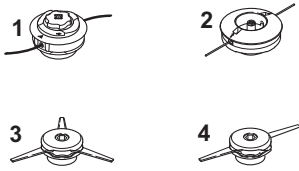
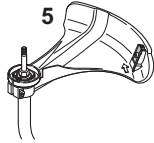
3 A vágószerszám, a védő, a fogantyú és a hordheveder engedélyezett kombinációi

Vágószerszám	Védő	Fogantyú	Heveder
			

3.1 Engedélyezett kombinációk

A vágószerszámtól függően válassza ki a táblázatból a megfelelő kombinációt!



FIGYELMEZTETÉS

Biztonsági okokból más kombinációk alkalmazása nem megengedett - **Balesetveszély!**

3.2 Vágószerszámok

3.2.1 Nyírófejek

- 1 STIHL AutoCut C 6-2
- 2 STIHL DuroCut 5-2
- 3 STIHL PolyCut 7-3
- 4 STIHL PolyCut 6-2

3.3 Védő

- 5 Késes védő nyírófejekhez

3.4 Fogantyú

- 6 Körfogantyú

3.5 Heveder

- 7 Használhat egyvállas hevedert

4 A körfogantyú felszerelése

A konkrét kiviteli változattól függően a körfogantyú eltérő lehet.

4.1 "A" kivitel

A körfogantyú felszerelése

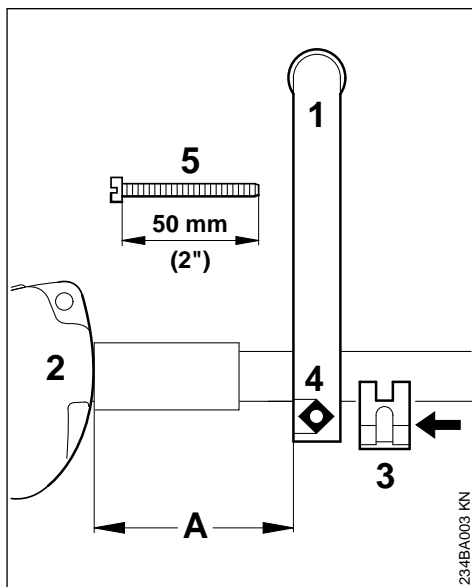

- ▶ Tegye a körfogantyút (1) a szárra kb. 15 cm (6 in.) távolságban (A) a kezelőfogantyú (2) előtt.
- ▶ Tegye a szorítóelemet (3) a szárra, majd tolja azt a körfogantyúba.
- ▶ Tegye a négylapú anyát (4) a körfogantyúba.
- ▶ Az ellenkező oldalról dugja át és húzza meg a szorítócsavart (5).

A körfogantyút állítsuk a legmegfelelőbb helyzetbe

- ▶ Lazítsa meg a csavart (5)
- ▶ Kívánság szerint tolja el a körfogantyút a száron.
- ▶ A csavart (5) húzzuk feszesre

4.2 "B" kivétel

Az új berendezésen a törzsre már felszerelt a körfogantyú, azt azonban még el kell forgatni és ki kell igazítani.

Igazítsa ki a körfogantyút

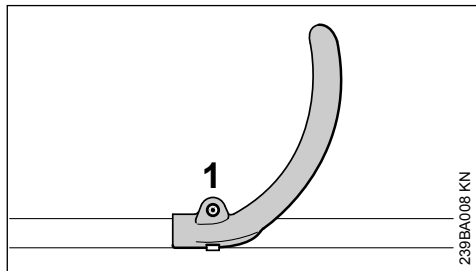

- ▶ Lazítsa meg a csavart (1)

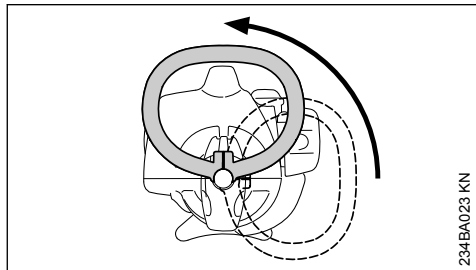

- ▶ Forgassa el felfelé a fogantyút a szár körül.

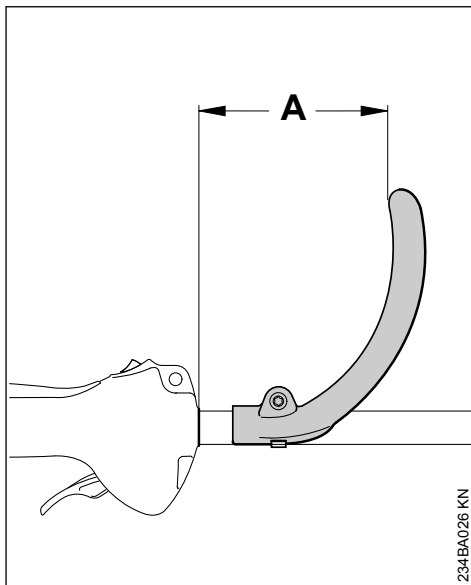

Az (A) távolság megváltoztatásával a fogantyú a kezelőszemély számára és a berendezés alkalmazásának megfelelően a legkényelmesebb helyzetbe hozható.

Javaslat: A távolság (A) kb. 15 cm (6 in.)

- ▶ Tolja a fogantyút a kívánt pozícióba.
- ▶ Húzza meg a csavart, annyira, hogy a fogantyút ne lehessen elforgatni a szár körül.

5 A védőberendezések felszerelése

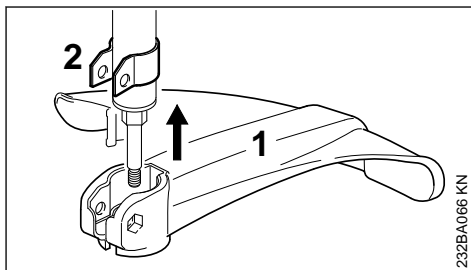

- ▶ Ütközésig tolja a védőt (1) a tartóra (2).

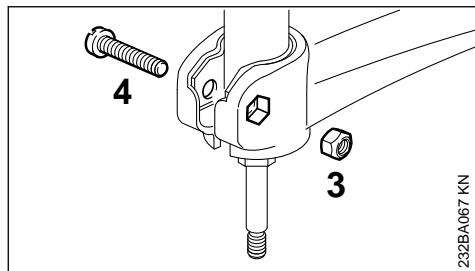

- ▶ Dugja az anyacsavart (3) a védőn található belső hatlapú nyílásba – a lyukaknak vonalban kell állniuk egymással.
- ▶ Csavarja be és húzza meg a csavart (4).

6 A vágószerszám felszerelése

6.1 Rakja le a motoros berendezést.

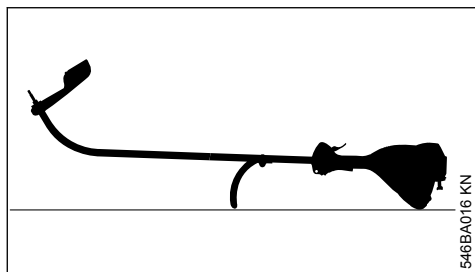

- ▶ A motor leállítása
- ▶ A motoros berendezést úgy rakja le, hogy a körfogantyú és a motorburkolat lefelé, a tengely pedig felfelé mutasson.

6.2 Nyomótányér

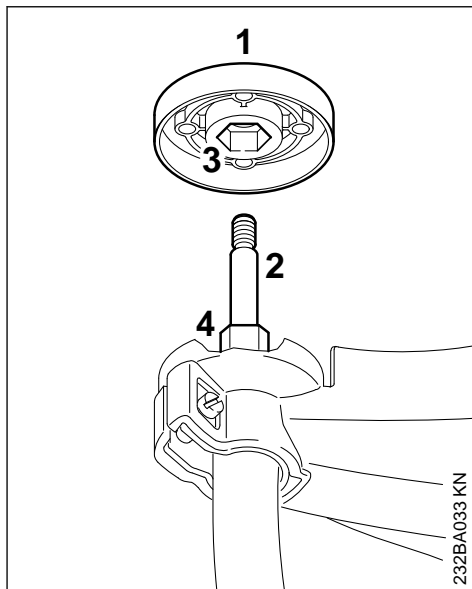

A nyomótányér (1) megtalálható a DuroCut 5-2 és PolyCut 6-3 készletében. Arra csak ezeknek a nyírófejeknek a használatakor van szükség.

STIHL AutoCut 5-2 nyírófej, STIHL AutoCut C 5-2 nyírófej

- ▶ Húzza le a nyomótányért (1) (ha van) a tengelyről (2).

STIHL DuroCut 5-2 nyírófej, STIHL PolyCut 6-3 nyírófej,

- ▶ Tolja a nyomótányért (1) a tengelyre (2); ennek során a belső hatszögletű nyílású hüvelyt (3) kell a hatszögletű tengelyre (4) húzni.

6.3 Blokkolja a tengelyt.

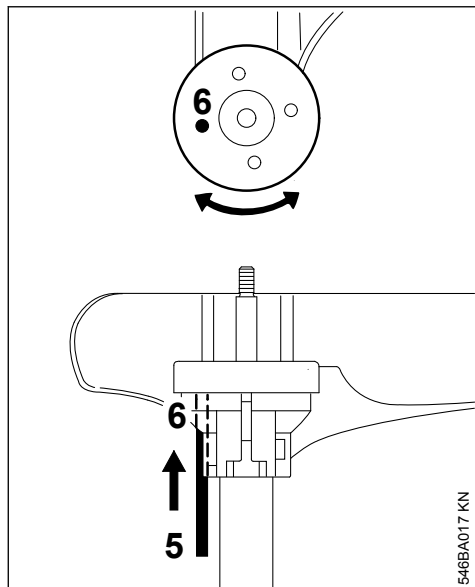

- ▶ A tengely blokkolásához dugja a szerszámot (5) a védőben és a nyomótányérban lévő furatokba (6); ehhez forgassa azt ide-oda, amíg a tengely nem blokkolódik.

6.4 A nyírófej felszerelése a menetes csatlakozóval

A nyírófejhez tartozó közdarabot gondosan őrizze meg.

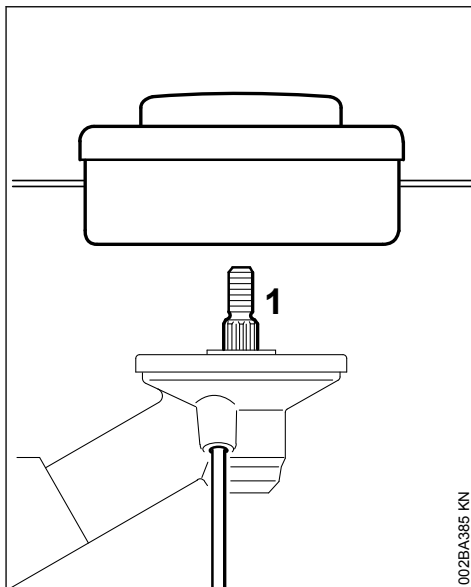

- ▶ A nyomótányért helyezze fel
- ▶ A nyírófejet az óramutató járásával megegyező irányban ütközésig csavarja rá a tengelyre (1)
- ▶ Blokkolja a tengelyt
- ▶ A nyírófej meghúzása

TUDNIVALÓ

Ismét húzza le a tengely blokkolására szolgáló szerszámot.

6.5 A nyírófej leszerelése

- ▶ Blokkolja a tengelyt
- ▶ Forgassa a nyírófejet jobbról balra

6.6 A menetes csatlakozó nélküli nyírófej felszerelése

A nyírófejhez tartozó közdarabot gondosan őrizze meg!

6.6.1 STIHL AutoCut C 6-2

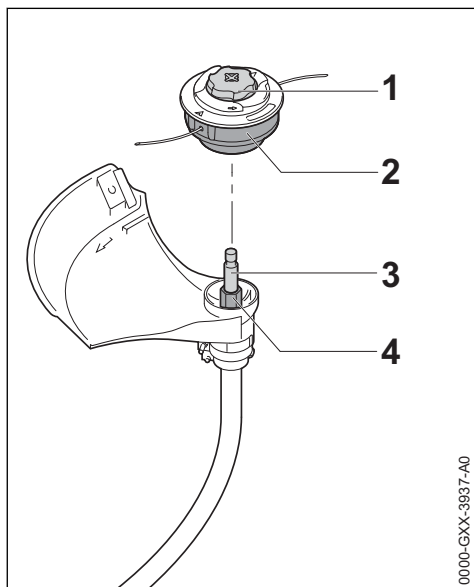

0000-GXX-3937-A0

- ▶ Tolja a nyírófejet (2) a tengelyre (3); húzza eközben a belső hatszögletű nyílású hüvelyt (2) a hatszögletű tengelyre (4)
- ▶ Kézzel tartsa szorosan a nyírófejet (2).
- ▶ Forgassa el a kupakot (1) az óramutató járásával megegyező irányba és húzza meg kézzel.

6.6.2 STIHL PolyCut 6-2, PolyCut 7-3

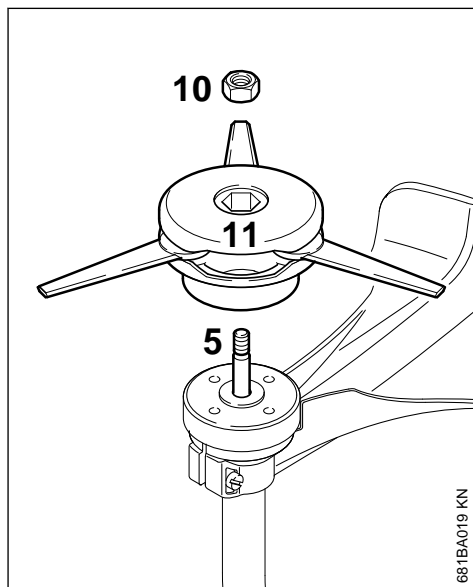

681BA019 KN

- ▶ Tolja a nyomótányért a tengelyre
- ▶ Tegye az anyacsavart (10) a nyírófejbe
- ▶ Balról jobbra ütközésig forgassa a nyírófejet (11) a tengelyre (5)
- ▶ Blokkolja a tengelyt
- ▶ A nyírófej meghúzása



A túl könnyű járású anyát ki kell cserélni.

TUDNIVALÓ

Ismét húzza le a tengely blokkolására szolgáló szerszámot.

6.7 A nyírófej leszerelése

6.7.1 STIHL AutoCut

- ▶ Fogja szorosan az orsóházat
- ▶ Forgassa a kupakot az óramutató járásával ellenkező irányba

6.7.2 STIHL PolyCut

- ▶ Blokkolja a tengelyt
- ▶ Forgassa a nyírófejet jobbról balra

7 Üzemanyag

A motor működtetéséhez benzinből és motorolajból álló üzemanyag keverék szükséges.

**FIGYELMEZTETÉS**

Kerülje el az üzemanyag közvetlen bőrrel való érintkezését, az üzemanyag gőzöket pedig ne lélegezze be.

7.1 STIHL MotoMix

A STIHL cég a STIHL MotoMix használatát ajánlja. Ez az előre elkészített üzemanyag nem tartalmaz benzol-vegyületeket, ólommentes, magas oktánszámú és mindig a megfelelő keverési arányt biztosítja.

A motor maximális élettartamának biztosítása érdekében a STIHL MotoMix STIHL HP Ultra kétütemű motorolajjal van összekeverve.

A MotoMix nem minden országban kapható.

7.2 Üzemanyag keverése**TUDNIVALÓ**

A nem megfelelő üzemanyag használata, vagy az előírásoktól eltérő keverési arány a hajtómű komoly károsodását okozhatja. A rosszabb minőségű benzin vagy motorolaj a motor, a tömítőgyűrűk, a vezetékek és az üzemanyagtartály károsodását okozhatja.

7.2.1 Benzin

Csakis **márkás benzint** használjon, amelynek oktánszáma legalább 90 ROZ – ólommentes vagy ólomozott.

A 10%-nál több alkoholt tartalmazó benzin a kézzel állítható gázosítóval rendelkező motoroknál működési zavarokat okozhat, ezért ilyen motorok üzemeltetéséhez nem szabad használni azt.

Az M-Tronic vezérléssel rendelkező motorok akár 27% alkoholt tartalmazó benzinnel (E27) is teljes teljesítményt biztosítanak.

7.2.2 Motorolaj

Amennyiben az üzemanyagot saját maga keveri, csak STIHL kétütemű motorolajat, vagy másik nagy teljesítményű motorolajat szabad használnia, a következő osztályokból: JASO FB, JASO FC, JASO FD, ISO-L-EGB, ISO-L-EGC vagy ISO-L-EGD.

A STIHL a STIHL HP Ultra kétütemű motorolaj vagy azzal egyenértékű nagy teljesítményű motorolaj használatát írja elő, hogy a gép teljes élettartamán keresztül biztosítani tudja az emissziós határértékeket.

7.2.3 Keverési arány

STIHL kétütemű motorolaj esetén 1:50; 1:50□= 1□rész□olaj + 50□rész□benzin

7.2.4 Példák**Benzinmennyiség STIHL kétütemű olaj**

Liter	1:50 Liter	(ml)
1	0,02	(20)
5	0,10	(100)
10	0,20	(200)
15	0,30	(300)
20	0,40	(400)
25	0,50	(500)

- ▶ egy, az üzemanyag tárolására engedélyezett tartályba először a motorolajat, majd a benzint tölts be és alaposan keverje össze azokat

7.3 Az üzemanyag-keverék tárolása

A tárolás csakis az üzemanyag tárolására engedélyezett tartályban, száraz, hűvös és biztonságos helyen, fénytől és naptól védetten történjen.

Az üzemanyag-keverék előregszik – csak néhány hétre szükséges üzemanyag-keverék mennyiséget készítsen el. Az üzemanyag-keveréket ne tárolja 30□napnál hosszabb ideig. A fény, napsugár, az alacsony vagy a magas hőmérséklet hatására az üzemanyag-keverék már rövidebb időn belül használhatatlanná válik.

A STIHL MotoMix azonban legalább 5 évig minden probléma nélkül tárolható.

- ▶ Az üzemanyag-keveréket tartalmazó tartályt tankolás előtt erősen rázza fel

**FIGYELMEZTETÉS**

A tartályban nyomás keletkezhet – a tartályt óvatosan nyissa fel.

- ▶ Az üzemanyagtartályt és a tárolóedényt időnként alaposan tisztítsa meg

A maradék üzemanyagot és a tisztításhoz használt folyadékot az előírásoknak és a környezetvédelmi szempontoknak megfelelően szállítsa el!

8 Üzemanyag betöltése

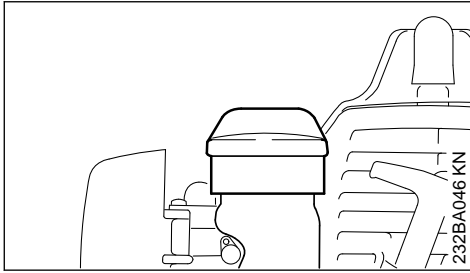

- ▶ A tanksapkát és annak környékét a tankolás előtt tisztogassa meg, hogy szennyeződés ne kerülhessen a tartályba.
- ▶ A berendezést úgy helyezze el, hogy a tanksapka felfelé álljon.
- ▶ A tanksapka felnyitása

Tankoláskor ne loccsantsa ki az üzemanyagot és a tartályt ne töltsen túl. A STIHL cég a STIHL betöltőrendszer használatát ajánlja (külön rendelhető tartozék).



FIGYELMEZTETÉS

A tankolás után a tanksapkát kézzel a lehető leg-szorosabban húzza meg.

9 Motor beindítása / leállítása

9.1 Kezelőelemek

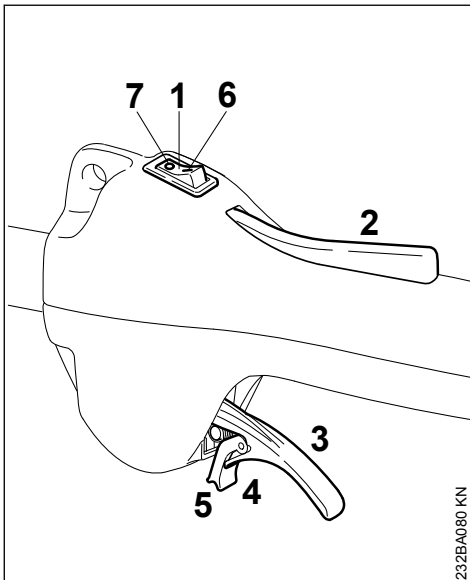

- 1 Stop-kapcsoló
- 2 Gázemelőűzár
- 3 Gázemelőű
- 4 a gázemelőű rugós nyelve
- 5 Tartó

9.1.1 A Stop kapcsoló állásai

- 6 I – Üzemelés – a motor működik vagy beindulhat
- 7 0 – Stop – a motor kikapcsolva – a gyújtás kikapcsolva

9.2 Indítás

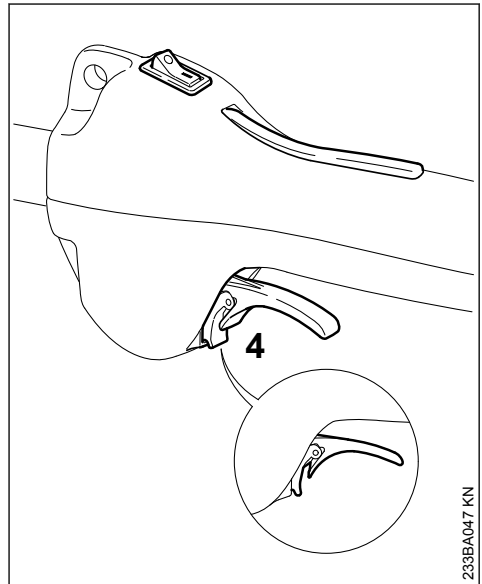

- ▶ Állítsa a Stop kapcsolót I állásba.
- ▶ Nyomja le és tartsa lenyomva a gázemelőűzárát.
- ▶ Nyomja át a gázemelőűt, annyira, hogy a házon lévő nyelven (4) található retesz (**nyílal jelölve**) bekattanjon.
- ▶ Egymás után engedje el a gázemelőűt, a nyelvet és a gázemelőűzárát = **Indítógáz-állás**.

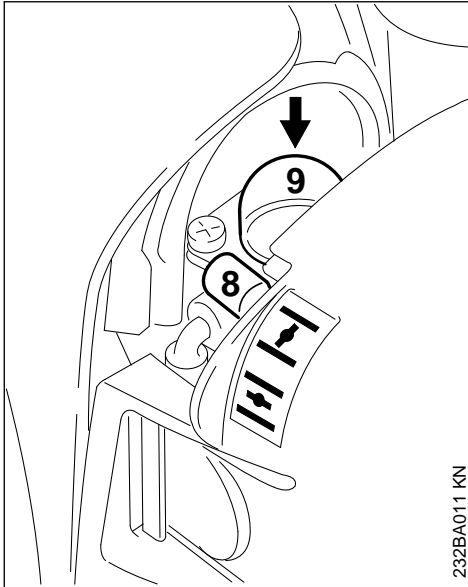

232BA011 KN

- ▶ Az indítócsappantyú emeltyűjét (8) állítsa be.



hideg motornál
meleg motornál – akkor is, ha a motor már
járt, de még hideg

- ▶ A kézi üzemanyagpumpa harmonikáját (9) legalább 5-ször nyomja be – akkor is, ha a harmonika még fel van töltve üzemanyaggal.

9.2.1 Beindítás

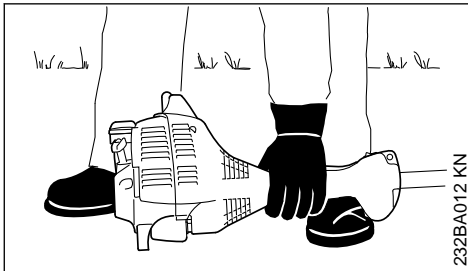

232BA012 KN

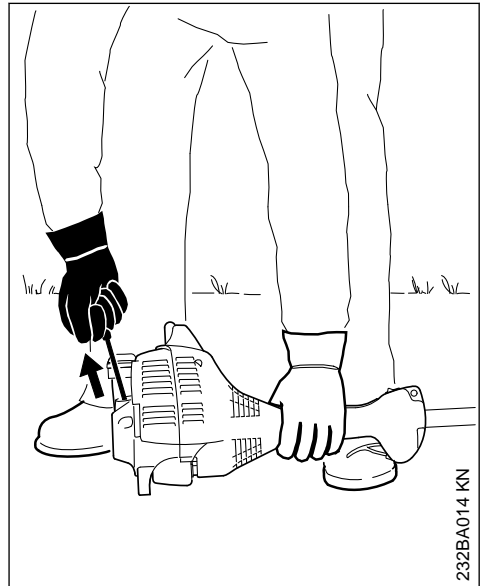

232BA014 KN

- ▶ Jobb kézzel fogja meg az indítófogantyút
- ▶ Az indítófogantyút húzza ki lassan az első érzékelhető ütközésig, majd gyorsan és erőteljesen húzza meg azt

TUDNIVALÓ

A kötelet ne húzza ki teljesen – **Szakadásveszély!**

- ▶ Az indítófogantyút ne engedje visszacsapódní – a kihúzás irányával ellentétesen vezesse vissza, így az indítókötel megfelelően felcsavarodhat.
- ▶ Folytassa a berántást.

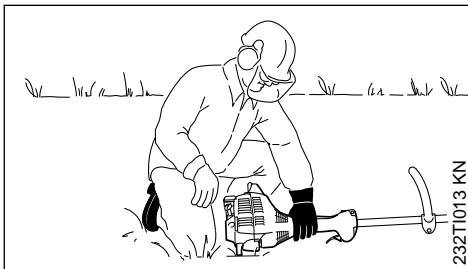

232TI013 KN

9.2.2 Az első begyűjtást követően

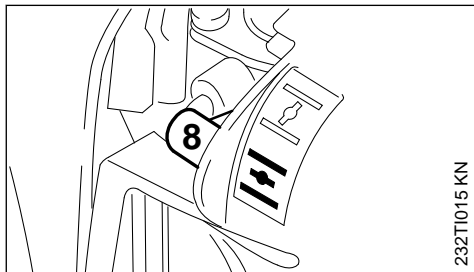

- ▶ Legkésőbb az **ötödik** berántást követően állítsa az indítócsappantyú emeltyűjét (8) **I** állásba.
- ▶ Folytassa a berántást.

9.2.3 Amint a motor jár

- ▶ Nyomja le a gázemeltyűt, annyira, hogy a nyelv kikattanjon – a motor üresjáratba kapcsol.



FIGYELMEZTETÉS

Megfelelően beállított gázosító esetén a vágószerszám a motor üresjáratában nem mozoghat!

A berendezés használatra kész.

9.3 Állítsa le a motort

- ▶ Állítsa a Stop kapcsolót **0** állásba.

9.4 Ha a motor nem indul be

Az indítócsappantyú emeltyűje

Ha a motor első begyűjtása után az indítócsappantyú emeltyűjét nem állítják idejében **II** állásba, akkor a motor lefullad.

- ▶ Az indítócsappantyú emeltyűjét állítsa **II** állásba.
- ▶ Állítsa a Stop kapcsolót **I**, a záróemeltyűt és a gázemeltyűt pedig **Indítógáz** állásba.
- ▶ Rántsa be a motort – ehhez a berántókötelet erőteljesen meg kell húzni – 10 - 20 kötéláthúzásra lehet szükség.

Ha a motor mégsem indul be

- ▶ Állítsa a Stop kapcsolót a **0** állásba.
- ▶ Szerelje ki a gyújtógyertyát – lásd: "Gyújtógyertya"
- ▶ Szárítsa ki a gyújtógyertyát
- ▶ Húzza át többször az indító szerkezetet – az égéstér átszellőztetése céljából
- ▶ Szerelje vissza a gyújtógyertyát – lásd: "Gyújtógyertya"
- ▶ Állítsa a Stop kapcsolót **I** állásba.

- ▶ Az indítócsappantyú emelőjét állítsa **II** állásba – hideg motor esetén is.
- ▶ Rántsa be újra a motort

9.4.1 A gépet az üzemanyagtartály teljes kiürüléséig járatták

- ▶ A tankolás után a kézi üzemanyagpumpa harmonikáját legalább 5-ször nyomja be – akkor is, ha a harmonika fel van töltve üzemanyaggal
- ▶ Az indítócsappantyú emeltyűjét a motor hőmérsékletének megfelelően állítsa be.
- ▶ A motort újból indítsa be

10 Üzemeltetési tanácsok

10.1 Kezdeti üzemeltetéskor

A gyárból újonnan szállított gépet a harmadik tartályfeltöltésig ne járassuk terhelés nélkül magas fordulatszámra, így a bejárati idő alatt a gép nem megerhelhet feleslegesen. A bejárati idő alatt a mozgatott részek működése összhangba kell kerülnön – a hajtóműben nagyobb a sűrűlódási ellenállás. A motor maximális teljesítményét 5 - 15-szörös tartályfeltöltésnyi üzemeltetés után éri el.

10.2 Munkavégzés közben

Ha a gépet hosszabb időn keresztül teljes terheléssel működtettük, a motort rövid ideig még járassuk üresjáratú fordulaton, míg a keletkezett hő nagy része a hideg levegőáramlattal levezetődik, így a hajtóműben levő alkotórészek (gyújtóberendezés, porlasztó) nem terheltek meg nagyon hőtorlódás miatt.

10.3 Munkavégzés után

Ha a gép rövid időre leállított: a motort engedjük lehűlni. A berendezést feltöltött üzemanyagtartállyal tároljuk a következő üzemeltetésig egy száraz helyen, gyulladásveszélytől távol. Ha a berendezés hosszabb időre leállított – lásd a "Berendezés tárolása" fejezetet.

11 Levegőszűrő tisztítása

11.1 Ha a motor teljesítménye érzékelhetően csökken

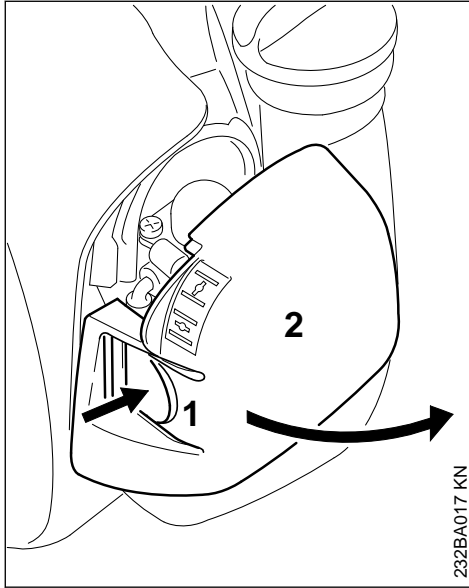

- ▶ Az indítócsappantyú emeltyűjét állítsa **I** állásba.
- ▶ Nyomja be a hevedert (1), majd fordítsa félre a szűrőfedelelet (2).
- ▶ A szűrő környékét tisztogassa meg a durvább szennyeződéstől.

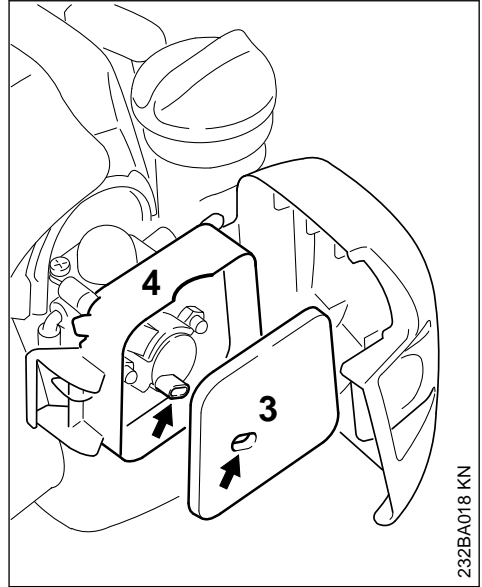

- ▶ Vegye ki a filcszűrőt (3) a szűrőházból (4) és cserélje ki azt – rögtönzött megoldásként ütögesse vagy fúvassa ki azt – ne mossa ki.
- ▶ A sérült alkatrészeket cserélje ki.
- ▶ Tegye a filcszűrőt (3) a szűrőházbába (4).
- ▶ Zárja le és kattintsa be a szűrőfedelelet.

12 A gázosító beállítása

A gázosítót a gyárban úgy állították be, hogy a motorhoz valamennyi üzemállapot esetén az optimális üzemanyag-levegő keverék jusson.

12.1 Az üresjárat beállítása

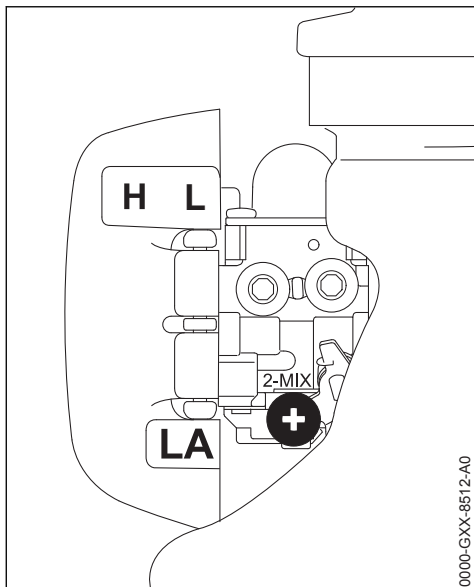

0000-GXX-8512-AO

- ▶ Indítsa be a motort és járassa azt melegre.

12.1.1 A motor üresjáratban leáll

- ▶ Az üresjáratú ütközőcsavart (LA) forgassa el lassan az óramutató járásának irányába addig, hogy a motor futása egyenletes legyen – a vágószerszám eközben ne forogjon.

12.1.2 A vágószerszám együtt forog üresjáratban

- ▶ Az üresjáratú ütközőcsavart (LA) forgassa el az óramutató járásával ellentétesen, amíg a vágószerszám le nem áll, azután kb. 1/2 – 1 fordulattal fordítsa tovább ugyanabba az irányba.



FIGYELMEZTETÉS

Ha a sikeres beállítás után a vágószerszám nem marad állva üresjáratban, akkor a berendezést szakszervizben javíttassa meg.

13 Gyújtógyertya

- ▶ Elégtelen motorteljesítmény, rossz beindítás vagy az üresjáratú fordulaton jelentkező zavarok esetén először a gyújtógyertyát ellenőrizzük
- ▶ Kb. 100 üzemóra leteltével cseréljük a gyújtógyertyát – erősen leégett elektródák esetén már hamarabb – csak a STIHL-cég által enge-

délyezett, zavarmentes gyújtógyertyát alkalmazzuk – lásd "Műszaki adatok"

13.1 A gyújtógyertya kiszérése

- ▶ Állítsa a Stop kapcsolót 0 állásba.

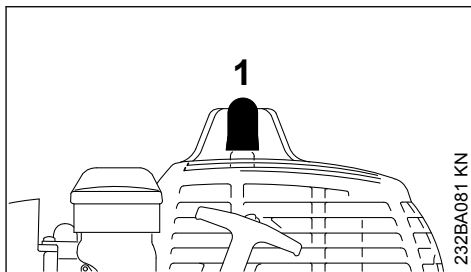

232BA081 KN

- ▶ A gyújtógyertya dugaszát (1) húzza ki.
- ▶ Csavarja ki a gyújtógyertyát.

13.2 Gyújtógyertya ellenőrzése

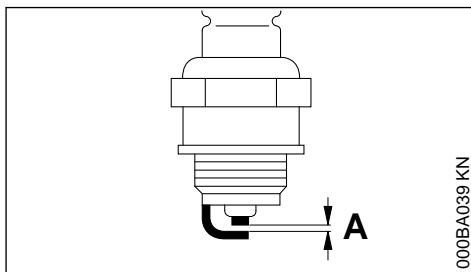

000BA039 KN

- ▶ Az elszennyeződött gyújtógyertyát tisztogassuk meg
- ▶ Az elektródatávolságot (A) ellenőrizzük – ha szükséges, állítsuk utána – a távolság értékére vonatkozóan lásd "Műszaki adatok"
- ▶ A gyújtógyertya elszennyeződését okozó körülményeket szüntessük meg

Az elszennyeződést okozhatják:

- túl sok motorolaj az üzemanyagban
- elszennyeződött levegőszűrő
- nem megfelelő üzemfeltételek

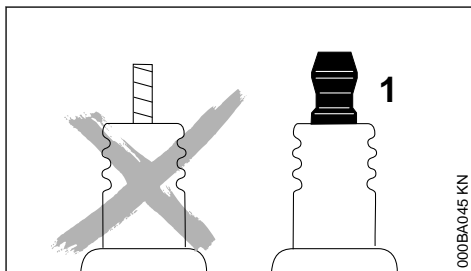

000BA045 KN

**FIGYELMEZTETÉS**

Nem fixen meghúzott vagy hiányzó csatlakozóanya (1) esetén szikra képződhet. Amennyiben a munkavégzés gyúlékony vagy robbanékony környezetben történik, tűzveszély vagy robbanások keletkezhetnek. Súlyos személyi sérülések vagy anyagi károk keletkezhetnek.

- ▶ Zavarmentesített, fix csatlakozóanyával rendelkező gyújtógyertyákat kell használni.

13.3 Gyújtógyertya beszerelése

- ▶ csavarja be a gyújtó gyertyát, és a gyertyapi-pát szorosan nyomja rá.

14 Motor működése

A kipufogó miatt is előfordulhat, hogy a motor a megtisztított levegőszűrő, valamint a gázosító szabályos beállítása ellenére sem működik megfelelően.

A szakkereskedésben ellenőriztesse a kipufogót a szennyeződés (elkoksosodás) szempontjából!

A STIHL javasolja, hogy a karbantartást és a javítást kizárólag STIHL szakszervizben végeztesse.

15 A berendezés tárolása

Több mint kb. 30 naptól munkaszünet esetén

- ▶ Az üzemanyagtartályt jól szellőzött helyen ürítse ki és tisztogassa meg
- ▶ Az üzemanyagot az előírásoknak megfelelő és környezetvédelmi szempontok szerint távolítsa el
- ▶ Ha van kézi üzemanyagpumpája: Legalább 5-ször nyomja meg a kézi üzemanyagpumpát
- ▶ Indítsa be a motort és addig járassa üresjáraton, hogy a motor leálljon
- ▶ A vágószerszámot vegye le, tisztogassa meg és ellenőrizze.
- ▶ A berendezést alaposan tisztogassa meg, mindenek előtt a légszűrőt
- ▶ A berendezést száraz és biztonságos helyen tárolja – ügyeljen arra, hogy mások (pl. gyermekek) a géphez ne férhessenek hozzá

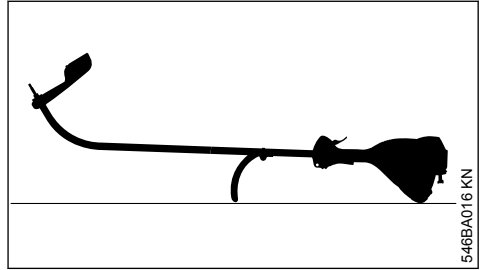
16 A nyírófej karbantartása**16.1 Rakja le a motoros berendezést.**

- ▶ A motor leállítás
- ▶ A motoros berendezést úgy rakja le, hogy a körfogantyú és a motorburkolat lefelé, a tengely pedig felfelé mutasson.

16.2 A damil cseréje

A damil cseréjét megelőzően feltétlenül meg kell vizsgálni a nyírófejet a kopás szempontjából.

**FIGYELMEZTETÉS**

Ha erős kopás nyomait észleli, akkor a nyírófejet teljesen ki kell cserélni.

A damilt az alábbiakban röviden "szálnak" nevezzük.

A nyírófej készletében található egy ábrákkal ellátott útmutató, amely a szál cseréjét szemlélteti. A nyírófej használati útmutatóit ezért biztos helyen kell tárolni.

- ▶ Szükség esetén szerelje le a nyírófejet.

16.3 A damil utánállítása

16.3.1 STIHL AutoCut

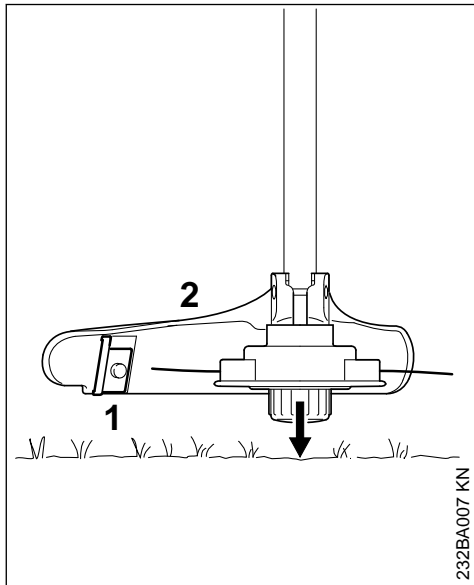

- ▶ A forgó nyírófejet párhuzamosan tartsa a növényzettel benőtt felület felett – a talajt érintse meg – kb. 3 cm (1,2 in.) damil utánállítódik.
- ▶ A védőn (2) a késsel (1) a túl hosszú damilt vágja le optimális hosszúságúra – ehhez kerülje a többszöri egymás mögötti érintést.

A damilt csak akkor kell utánállítani, ha a **két** damil hossza legalább **2,5 cm (1 in.)**!

Amennyiben a damilok 2,5 cm-nél (1 in.) rövidebbek:

! FIGYELMEZTETÉS

A damil kézzel való utánállításához állítsa le a motort – egyébként **sérülésveszély áll fenn!**

- ▶ Forgassa körbe a készüléket.
- ▶ Ütközésig nyomja el a damilorsón lévő kupakot.
- ▶ Húzza ki a damilvégeket a damilorsóból.

Ha nincs több szál az orsóban, akkor cserélje ki a damilt.

16.3.2 Minden más nyírófejnél

Tegyen a nyírófej mellékelt adatlapjában ismertettek szerint.

! FIGYELMEZTETÉS

A damil kézzel való utánállításához állítsa le a motort – egyébként **sérülésveszély áll fenn!**

16.4 Damilcsere

STIHL DuroCut

! FIGYELMEZTETÉS

A nyírófej kézzel való feltöltéséhez állítsa le a motort – egyébként **sérülésveszély áll fenn!**

- ▶ A méretre vágott szájakat a készletben található útmutató szerint kell a nyírófejben elhelyezni.

16.5 A kés cseréje

16.5.1 STIHL PolyCut

A vágókés cseréjét megelőzően feltétlenül ellenőrizni kell a nyírófejet a kopás szempontjából.

! FIGYELMEZTETÉS

Ha erős kopás nyomait észleli, akkor a nyírófejet kompletten ki kell cserélni.

A vágókéseket az alábbiakban röviden "Késként" említjük.

A nyírófej készletében található egy ábrakkal ellátott útmutató, amely a kések cseréjét szemlélteti. A nyírófej használati útmutatóját ezért biztos helyen kell tárolni.

! FIGYELMEZTETÉS

A nyírófej kézzel való feltöltéséhez állítsa le a motort – egyébként **sérülésveszély áll fenn!**

- ▶ A nyírófej leszerelése
- ▶ Cserélje ki a kést az ábrákat tartalmazó útmutató alapján.
- ▶ Szerelje vissza a nyírófejet.

17 Ellenőrzés és karbantartás a szakkereskedésben

17.1 Üzemanyag-szívófej a tartályban

- ▶ Az üzemanyagtartályban levő szívófejet évente cseréltesse

A STIHL-cég azt ajánlja, hogy a karbantartási munkálatokat és a javításokat csakis a STIHL szakkereskedéssel végeztesse.

18 Karbantartási és ápolási tanácsok

Az adatok szokásos használati körülményekre vonatkoznak. Ha a munkakörülmények nehezebbek (nagyobb porképződés stb.), valamint hosszabb napi munkaidő esetén a megadott időközöket ennek megfelelően rövidítsék le.		Munkakezdés előtt	Munkavégzés után, ill. naponta	Minden egyes tartályfeltöltés után	Hetente	Havonta	Évente	Üzemzavar esetén	Károsodás esetén	Szükség esetén
Teljes gép	Szemrevételezés (állapot, tömítettség)	X		X						
	Tisztítás		X							
	Sérült alkatrészek kicserélése	X								
Kezelőfogantyú	Működésellenőrzés	X		X						
Légszűrő	Szemrevételezés						X	X		
	Tisztítás							X		X
	Csere								X	
Kézi üzemanyagpumpa (ha van).	Ellenőrzés	X								
	Javítsa meg márkaszervizben ¹⁾								X	
Szívófej az üzemanyagtartályban	Ellenőriztesse márkaszervizben ¹⁾							X		
	Cseréltesse ki márkaszervizben ¹⁾						X		X	X
Üzemanyagtartály	Tisztítás							X		X
Gázosító	Az üresjárat fordulat-szám ellenőrzése; a vágószerszám eközben nem mozoghat.	X		X						
	Az üresjárat beállítása									X
Gyújtógyertya	Az elektródátávolság beállítása							X		
	Csere minden 100 üzemóra elteltével									
Hűtőlevegő beszívónyílása	Szemrevételezés		X							
	Tisztítás									X
Hozzáférhető csavarok és anyák (kivéve: beállítócsavarok)	Utánhúzás									X
Vágószerszám	Szemrevételezés	X		X						
	Csere								X	
	A szoros illeszkedés ellenőrzése	X		X						
Biztonsági matrica	Csere								X	

¹⁾A STIHL a STIHL márkaszerviz ajánlja

19 Az elkopás csökkentése és a károsodások elkerülése

Az ebben a használati utasításban leírtak betartása esetén a gép túlzott mértékű elkopása és károsodása elkerülhető.

A berendezés használata, karbantartása és tárolása ugyanolyan gondosan történjen, mint az ebben a használati utasításban ismertetett.

Az összes olyan károsodásért, mely a biztonsági előírások, a használati utasítások vagy a karbantartási utasításban leírtak be nem tartása miatt történtek, a berendezés kezelője saját maga felelős. Ez mindenek előtt akkor érvényes, ha:

- a STIHL-cég a berendezésen történt változtatásokat nem engedélyezte
- olyan szerszámok vagy tartozékok alkalmazottak, melyek a berendezéshez nem engedélyezettek, nem ahhoz tartoznak, vagy rosszabb minőségűek
- a berendezés nem rendeltetésének megfelelően alkalmazott
- a berendezés sport- vagy versenyszerű rendszervények esetén alkalmazott
- a berendezés elromlott alkatrészekkel is működtetett, és a károsodás emiatt történik

19.1 Karbantartási munkálatok

Valamennyi, a "Karbantartási- és ápolási tanácsok" fejezetben ismertetett munkálatot rendszeresen végezzük el. Ha a berendezés kezelője ezeket a karbantartási munkálatokat saját maga nem tudja elvégezni, ezeket a munkálatokat bízuk a szakkereskedésre.

A STIHL-cég azt ajánlja, hogy a karbantartási munkálatokat és a javításokat csakis a STIHL-szakkereskedéssel végeztessük. A STIHL-szakkereskedések dolgozói rendszeres továbbképzésen vesznek részt, és ott a Műszaki Ismertetések is rendelkezésre állnak.

Ha ezekre a munkálatokra nem kerül sor, vagy ha ezek a munkálatok nem szakszerűen végzettek, károsodások történhetnek, melyekért maga a berendezés kezelője felelős. Ezek közé tartoznak többek között:

- a hajtómű olyan károsodásai, melyek a nem idejében, vagy a nem megfelelően elvégzett karbantartási munkálatok miatt történtek (pld. levegő- és üzemanyagszűrő), a porlasztó beállítása nem megfelelő, vagy a hűtőlevegő járatainak tisztítása nem megfelelő (beszívási nyílások, hengerfuratok)

- a helytelen tárolás miatt okozott rozsdásodás, és másfajta, annak következtében létrejött károsodások
- a berendezés károsodása, mely silányabb minőségű alkatrészek használata miatt történt

19.2 Könnyen elkopó alkatrészek

A motoros berendezés egyes alkatrészei előírás szerinti használat esetén is normális elkopásnak kitéttek és attól függően, hogy a berendezés hogyan és mennyi időn keresztül használt, ezeket az alkatrészeket idejében kell kicserélni. Ezek közé az alkatrészek közé tartoznak többek között a:

- vágószerszámok (valamennyi fajta)
- a vágószerszámokhoz való rögzítési alkatrészek (futótányérok, anyák, stb.)
- vágószerszám védők
- kuplung
- szűrők (levegő és üzemanyag)
- beindító berendezés
- gyújtógyertya

20 Fontos alkotórészek

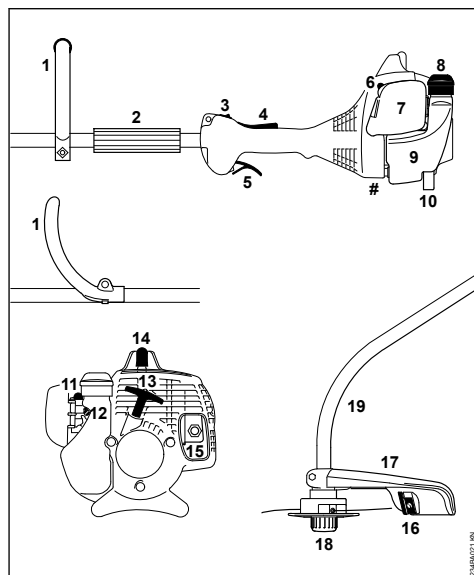

1. Körfogantyú
2. Hűvelly
3. Stopkapcsoló
4. Gázemelőűzár
5. Gázemelőű
6. Az indítócsappantyú emelőűje

7. A levegőszűrő fedele
 8. Tanksapka
 9. Tartály
 10 A berendezés támasza
 .
 11 Kézi üzemanyagpumpa
 .
 12 Üresjáratú ütközőcsavar LA
 .
 13 Berántófogantyú
 .
 14 Gyújtógyertya-dugasz
 .
 15 Hangtompító
 .
 16 Kés (damilhoz)
 .
 17 Védő
 .
 18 Nyírófej
 .
 19 Szár
 .
 # Gépszám

21 Műszaki adatok

21.1 Hajtómű

Egyhengeres, kétütemű motor

21.1.1 FS 38

Lökettérfogat:	27,2 cm ³
Hengerfurat:	34 mm
Dugattyúöket:	30 mm
Teljesítmény ISO 8893 szerint:	0,65 kW (0,90 PS)
Üresjáratú fordulatszám:	8500 1/min esetén
Leszabályozási fordulatszám (névleges érték):	2800 1/min
A hajtott tengely max. fordulatszáma (vágószer-szám-befogó):	10400 1/min

21.2 Gyújtóberendezés

Elektronikus vezérelt mágneses gyújtás

Gyújtógyertya (zavarvé-dett):	NGK CMR6H, STIHL ZK C 10
Elektródatávolság:	0,5 mm

21.3 Üzemanyagrendszer

Helyzetre érzéketlen membrános gázosító integ-rált üzemanyag-szivattyúval

Üzemanyagtartály úrtar-talma: 330 cm³ (0,33 l)

21.4 Súly

nem feltankolva, vágószer-szám és védő nélkül
 FS□38: 4,2 kg

21.5 Zaj és rezgési értékek

A zaj- és rezgésértékek meghatározásához az üresjáratú és névleges max. fordulatszámon való üzemeltetéskor ugyanazokat az alkatrészeket vesszük figyelembe.

Információk a 2002/44/EK irányelv munkaadókra vonatkozó rezgéssel kapcsolatos előírásainak betartásáról a

a www.stihl.com/vib

Zajszint L_{peq} az ISO 22868 szerint

94 dB(A)

Zajtjelzőszint L_w az ISO 22868 szerint

108 dB(A)

Rezgésérték $a_{hv,eq}$ az ISO 22867 szerint

Fogantyú, balos Fogantyú jobb
 8,0 m/s² 8,0 m/s²

A zajszint és zaj teljesítményszint K -érték a 2006/42/EK irányelv szerint = 2,0 dB(A); a rez-gési szint K -érték a 2006/42/EK irányelv szerint = 2,0 m/s².

21.6 REACH

A REACH megnevezés az Európai Unió által meghatározott előírás a kémiai anyagok regisztrálá-sához, értékeléséhez és engedélyezéséhez.

Az 1907/2006 (EK) REACH-rendeletnek való megfeleléssel kapcsolatos információkért lásd: REACH-rendelet

www.stihl.com/reach

21.7 Kipufogógáz emissziós értéke

Az EU típusjóváhagyási eljárásában mért CO₂-érték a

www.stihl.com/co2

a termékspecifikus műszaki adatokban meghatá-rozottak szerint.

A mért CO₂-értéket egy reprezentatív motoron, szabványosított vizsgálóeljárás szerint, laborkö-

rülmények között határozták meg, és nem jelent kifejezett vagy hallgatólagos teljesítménygaranciát egy adott motorra vonatkozóan.

A jelen használati utasításban leírt rendeltetés-szerű használat és karbantartás által a kipufogógáz-emissziókra vonatkozó hatályos követelmények teljesülnek. A motoron végzett módosítások esetén az üzemeltetési engedély érvényét veszti.

22 Javítási tanácsok

Ennek a berendezésnek a kezelője csakis azokat a karbantartási és javítási munkálatokat végezheti el, melyek ebben a használati utasításban leírtak. Az ezen túlmenő javításokat csakis a szakkereskedés végezheti.

A STIHL-cég azt ajánlja, hogy a karbantartási munkálatokat és a javításokat csakis a STIHL-szakkereskedéssel végeztessük el. A STIHL-szakkereskedések dolgozói rendszeres továbbképzésen vesznek részt, és ott a műszaki ismertetések is rendelkezésre állnak.

A javítások esetén csakis olyan alkatrészek beszerelése engedélyezett, melyeket a STIHL-cég ehhez a berendezéshez kifejezetten engedélyezett, vagy melyek technikai szempontból egyenértékűek. Kizárólag nagyon jó minőségű alkatrészeket alkalmazunk. Máskülönben balesetek történhetnek, vagy a berendezés megsérülhet.

A STIHL-cég az eredeti STIHL alkatrészek használatát ajánlja.

Az eredeti STIHL alkatrészek a STIHL alkatrészszámról, a **STIHL**® írásmódról, és általában a STIHL **G** alkatrészelről (kisebb alkatrészekeken ez a jel egymagában is állhat) felismerhetőek.

23 Eltávolítása

A hulladékkezeléssel kapcsolatos információk a helyi hatóságoknál vagy STIHL márkaszervizben beszerezhetőek.

A szakszerűtlen ártalmatlanítás károsíthatja az egészséget és megterhelheti a környezetet.

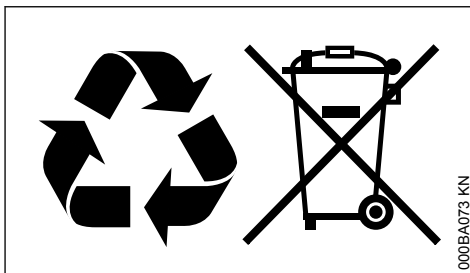

- ▶ A STIHL termékeket a csomagolással együtt vigye el újrahasznosítás céljából egy megfelelő gyűjtőhelyre a helyi előírásoknak megfelelően.
- ▶ Tilos a háztartási szemétbe kidobni.

24 EK Megfelelőségi nyilatkozat

ANDREAS STIHL AG & Co. KG
Badstr. 115
D-71336 Waiblingen

Németország

teljes felelőssége tudatában nyilatkozik, hogy a

Kivitel:	Motoros kasza
Gyártó márkanév:	STIHL
Típus:	FS 38
Sorozatszám:	4140
Lökettérfogat:	27,2 cm ³

megfelel a 2011/65/EU, 2006/42/EK, 2014/30/EU és 2000/14/EK irányelvek vonatkozó rendelkezéseinek, tervezése és kivitelezése pedig összhangban áll az alábbi szabványok gyártás időpontjában érvényes verzióival:

EN ISO 11806-1, EN 55012, EN 61000-6-1

A mért és a garantált zajteljesítményszint meghatározása a 2000/14/EK irányelv V. függeléke szerint, az ISO 10884 szabványnak megfelelően történt.

Mért zajteljesítményszint

FS□38: 109 dB(A)

Garantált zajteljesítményszint

FS□38: 111 dB(A)

A műszaki dokumentációt őrzi:

ANDREAS STIHL AG & Co. KG
Produktzulassung

A gyártási év és a gép száma a berendezésen van feltüntetve.

Waiblingen, 2022. 08. 01.

ANDREAS STIHL AG & Co. KG

nevében



Robert Olma, Vice President, Regulatory Affairs
& Global Governmental Relations



25 A gyártó UK/CA megfelelőségi nyilatkozata

ANDREAS STIHL AG & Co. KG

Badstr. 115

D-71336 Waiblingen

Németország

teljes felelőssége tudatában nyilatkozik, hogy a

Kivitel:	Motoros kasza
Gyártó márkaneve:	STIHL
Típus:	FS 38
Sorozatszám:	4140
Lökettérfogat:	27,2 cm ³

megfelel az Egyesült Királyság The Restriction of the Use of Certain Hazardous Substances in Electrical and Electronic Equipment Regulations 2012, Supply of Machinery (Safety) Regulations 2008, Electromagnetic Compatibility Regulations 2016 és Noise Emission in the Environment by Equipment for use Outdoors Regulations 2001 szabályozásának vonatkozó rendelkezéseinek, tervezése és kivitelezése pedig összhangban áll az alábbi szabványok gyártás időpontjában érvényes verzióival:

EN ISO 11806-1, EN 55012, EN 61000-6-1

A mért és garantált hangteljesítményszint meghatározásához az Egyesült Királyság Noise Emission in the Environment by Equipment for use Outdoors Regulations 2001, Schedule 8 szabályozását követték az ISO 10884 szabvány alkalmazásával.

Mért zajteljesítményszint

FS□38: 109 dB(A)

Garantált zajteljesítményszint

FS□38: 111 dB(A)

A műszaki dokumentációt őrzi:

ANDREAS STIHL AG & Co. KG

A gyártási év és a gép száma a berendezésen van feltüntetve.

Waiblingen, 2022. 08. 01.

ANDREAS STIHL AG & Co. KG

nevében



Robert Olma, Vice President, Regulatory Affairs
& Global Governmental Relations



www.stihl.com



0458-234-1121-E



0458-234-1121-E